

WIKING



WIKING Miro 1
WIKING Miro 2



WIKING Miro 1
WIKING Miro 2



WIKING Miro 3
WIKING Miro 4



WIKING Miro 5
WIKING Miro 6

1.

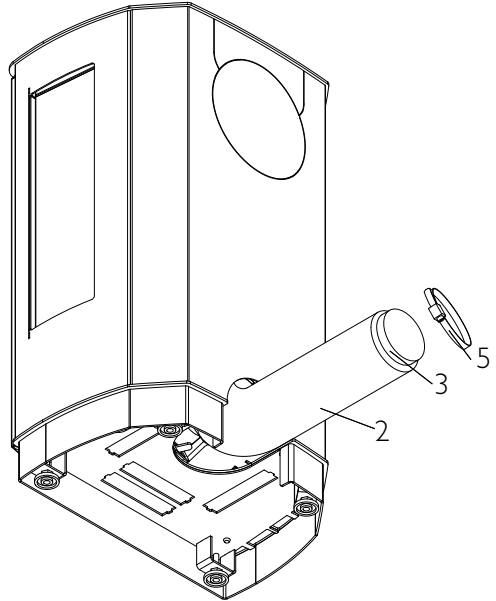
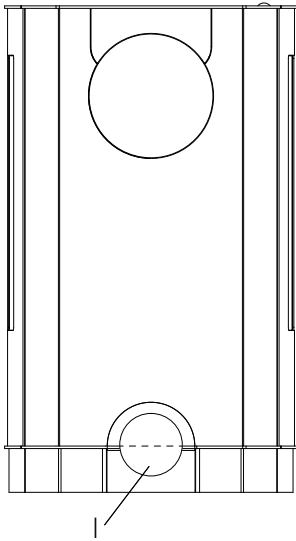
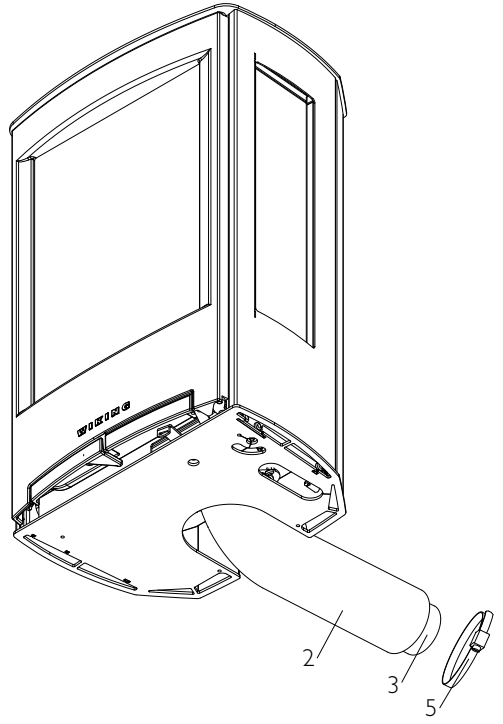
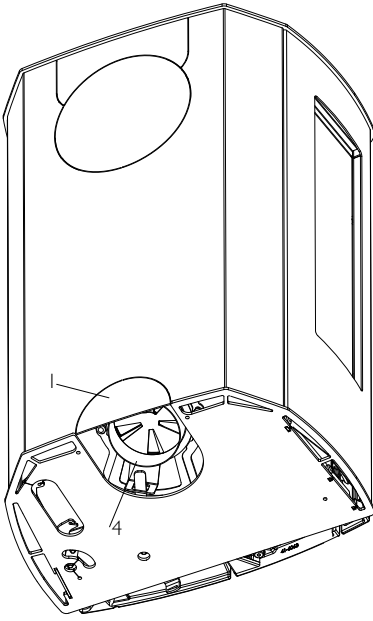

2.

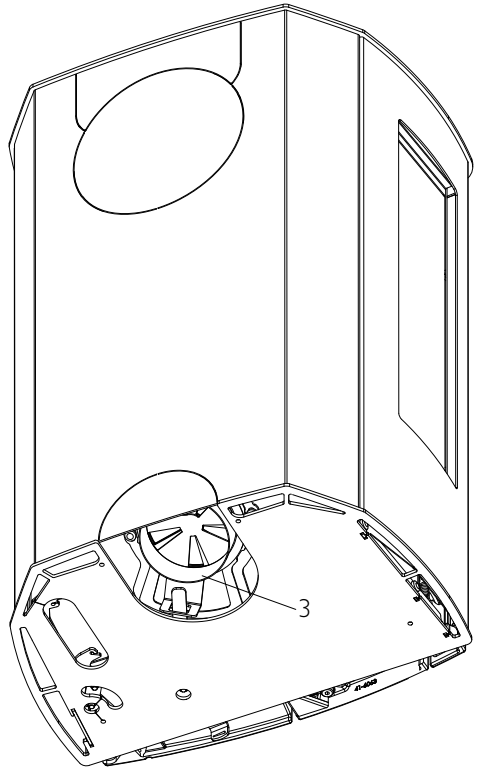
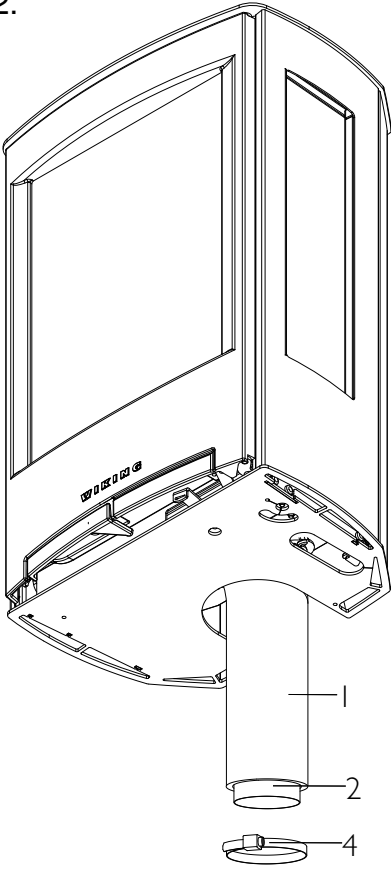

3.

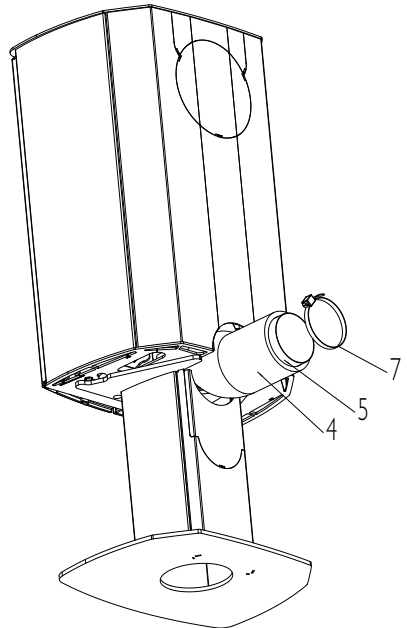
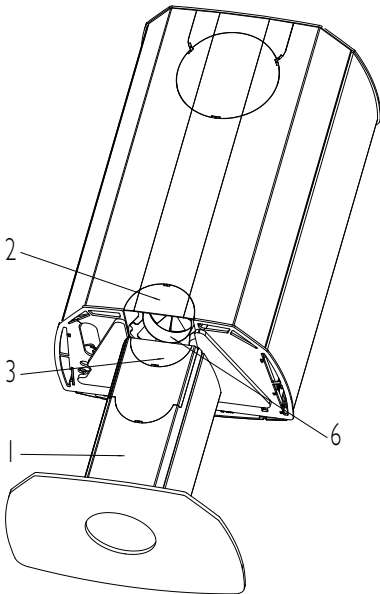
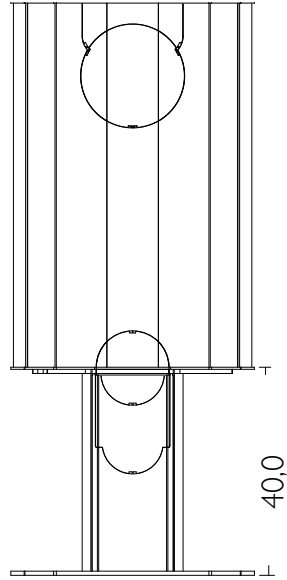
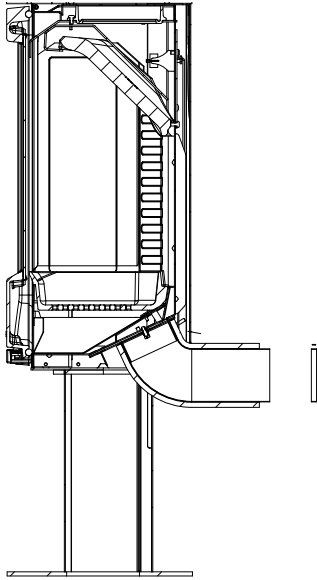

4.

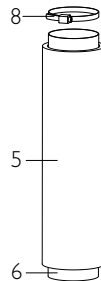
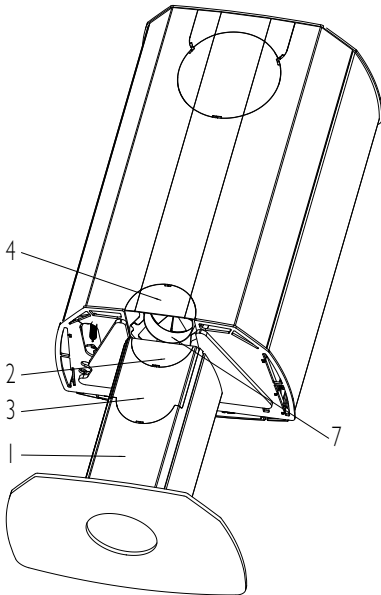
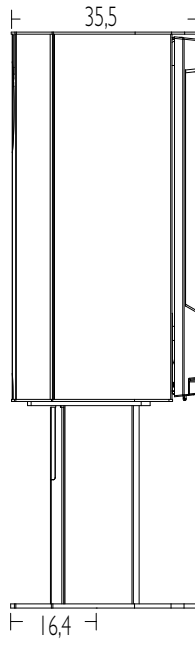
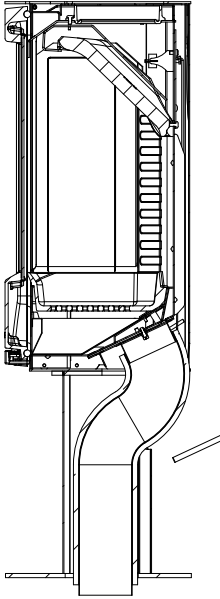

5.

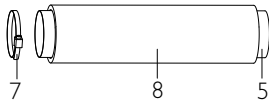
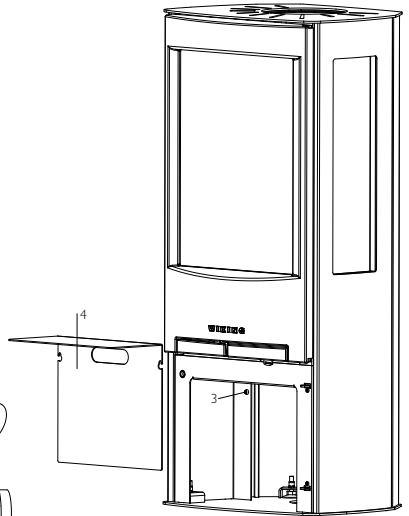
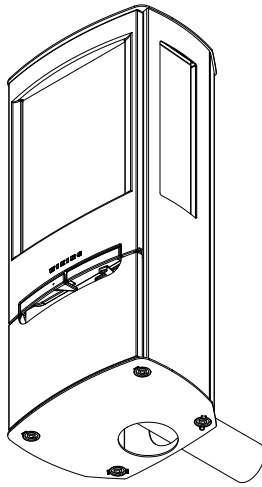
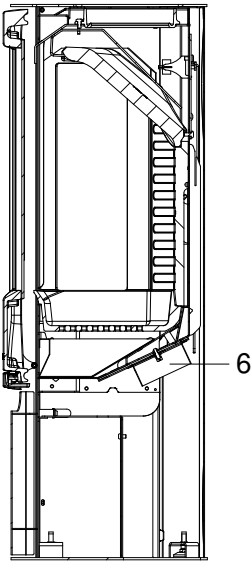
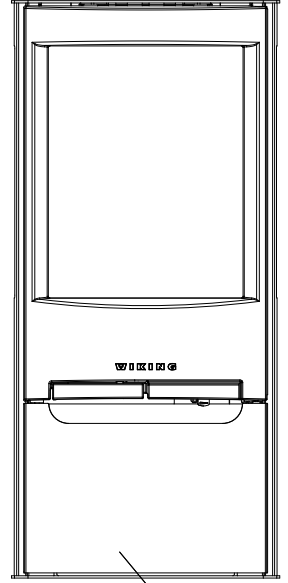
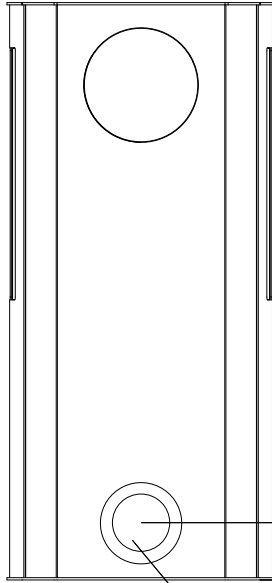
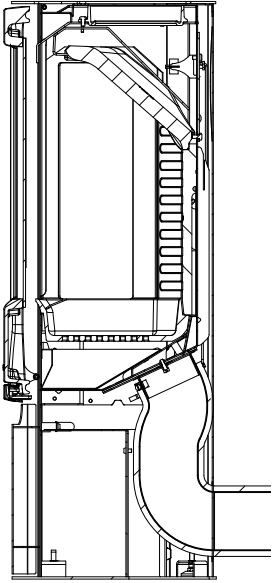

6.

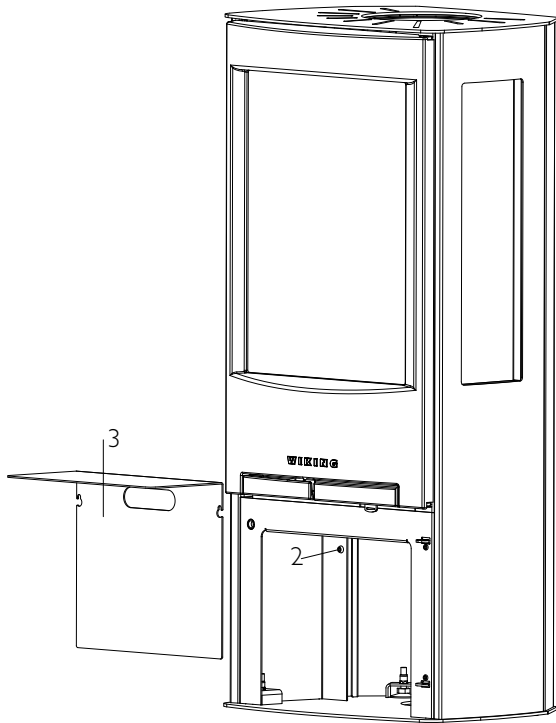
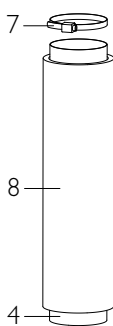
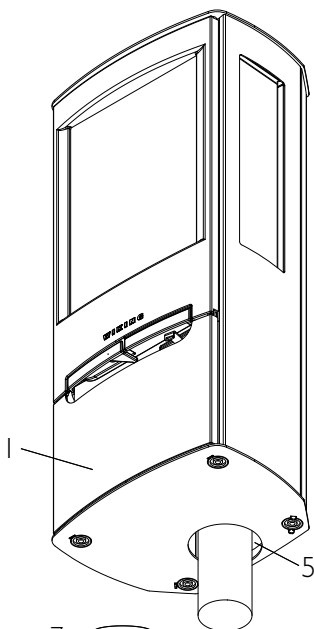
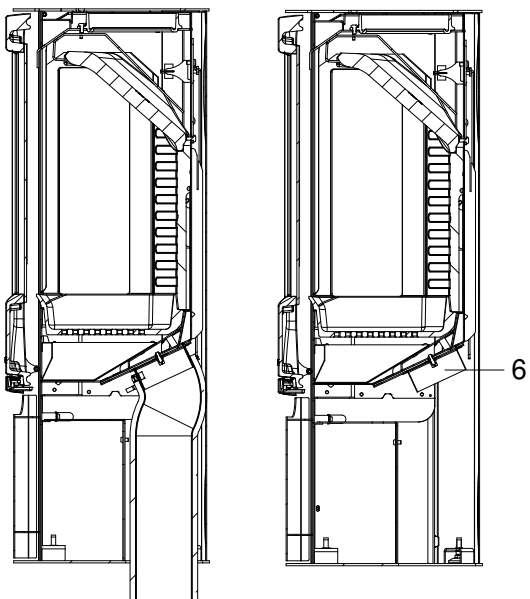

Einbauanleitung für das Frischluftsystem

WIKING Miro 1 und WIKING Miro 2

Bei Frischluftzufuhr an der Rückseite des Kaminofens (Zeichnung 1):

1. Die vorgestanzte Platte (1) unten an der Rückwand des Ofens herausbrechen.
2. Die Isolierummantelung (2) über das Flexrohr (3) ziehen und das Flexrohr am Stutzen (4) montieren.
3. Das Flexrohr mit dem Spannband (5) festziehen.

Bei Frischluftzufuhr durch den Boden des Kaminofens (Zeichnung 2):

1. Die Isolierummantelung (1) über das Flexrohr (2) ziehen und das Flexrohr am Stutzen (3) montieren.
2. Das Flexrohr mit dem Spannband (4) festziehen.

WIKING Miro 1 mit Säulenfuß und WIKING Miro 2 mit Säulenfuß

Bei Frischluftzufuhr über die Rückseite des Säulenfußes (Zeichnung 3):

1. Die Rückwand des Säulenfußes (1) abmontieren. Dazu die Platte anheben und vom Säulenfuß wegziehen.
2. Die vorgestanzte Platte (2) unten an der Rückwand des Ofens herausbrechen.
3. Die vorgestanzte Platte (3) oben an der Rückwand des Säulenfußes ausbrechen.
4. Die Isolierummantelung (4) über das Flexrohr (5) ziehen und das Flexrohr am Stutzen (6) montieren.
5. Das Flexrohr mit dem Spannband (7) festziehen.
6. Das Flexrohr nach hinten herausführen. Die Rückwand des Säulenfußes wieder montieren; dazu wird es am Oberteil eingehängt und in die Schlitze am Boden eingeführt.

Bei Frischluftanschluss durch den Boden des Säulenfußes (Zeichnung 4):

1. Die Rückwand des Säulenfußes (1) abmontieren. Dazu die Platte anheben und vom Säulenfuß wegziehen.
2. Die beiden vorgestanzten Platten (2+3) an der Rückwand des Säulenfußes ausbrechen.
3. Die vorgestanzte Platte (4) unten an der Rückwand des Ofens herausbrechen.
4. Die Isolierummantelung (5) über das Flexrohr (6) ziehen und das Flexrohr am Stutzen (7) montieren.
5. Das Flexrohr mit dem Spannband (8) festziehen.
6. Das Flexrohr durch den Säulenfuß zum Boden führen.
7. Die Rückwand des Säulenfußes wieder montieren; dazu wird es am Oberteil eingehängt und in die Schlitze am Boden eingeführt.

WIKING Miro 3, WIKING Miro 4, WIKING Miro 5 und WIKING Miro 6

Bei Frischluftzufuhr an der Rückseite des Kaminofens (Zeichnung 5):

1. Die vorgestanzte Platte (1) unten an der Rückwand des Ofens herausbrechen.
2. Die Tür (2) unter der Brennkammer öffnen.
3. Lösen Sie die Schrauben (3) auf beiden Seiten der senkrechten Abdeckplatte (4) hinten im Gehäuse mithilfe eines Inbusschüssels. Heben Sie die Abdeckplatte an und kippen Sie den unteren Teil etwas nach vorne und ziehen Sie die Abdeckplatte heraus.
4. Das Flexrohr (5) durch die Öffnung (1) in der Rückwand führen. Das Flexrohr am Stutzen (6) montieren und mit dem Spannband (7) festziehen. Die Isolierummantelung (8) über das Flexrohr ziehen.
5. Hängen Sie die Abdeckplatte (4) wieder an ihrem Platz ein und ziehen Sie die beiden Schrauben (3) fest.

Bei Frischluftzufuhr durch den Boden des Kaminofens (Zeichnung 6):

1. Die Tür (2) unter der Brennkammer öffnen.
2. Lösen Sie die Schrauben (2) auf beiden Seiten der senkrechten Abdeckplatte (3) hinten im Gehäuse mithilfe eines Inbusschüssels. Heben Sie die Abdeckplatte an und kippen Sie den unteren Teil etwas nach vorne und ziehen Sie die Abdeckplatte heraus.
3. Das Flexrohr (4) durch die Öffnung (5) in der Bodenplatte des Kaminofens führen. Das Flexrohr am Stutzen (6) montieren und mit dem Spannband (7) festziehen. Die Isolierummantelung (8) über das Flexrohr ziehen.
4. Hängen Sie die Abdeckplatte (3) wieder an ihrem Platz ein und ziehen Sie die beiden Schrauben (2) fest.

WIKING

HWAM A/S
www.wiking.com