

EINBAUANLEITUNG SCHAMOTTE ZUM WF 25

Bauteile

Pos.	Bezeichnung	TeileNr.	Anzahl
1	Seitenwandstein oben	C013019	2
2	Rückwandstein oben	C011030	1
3	Seitenwandstein rechts unten	C013017	1
4	Bodenstein	C013016	1
5	Keilstein	C011031	1
6	Seitenwandstein links unten	C013018	1
7	Rückwandstein unten	C011026	1
8	Seitenwandstein oben	C013021	2
9	Rückwandstein oben	C011074	1
10	Rückwandsteinhalter	C011021	1
11	Umlenkstein gebogen	C013020	1
12	Isolierung Front oben	C011043	1
13	Verschraubung		2



Abbildung 1: Bauteile

Einbau

Den Deckel des WF 25 abschrauben.

Den Rückwandstein unten (7) als erstes einsetzen!

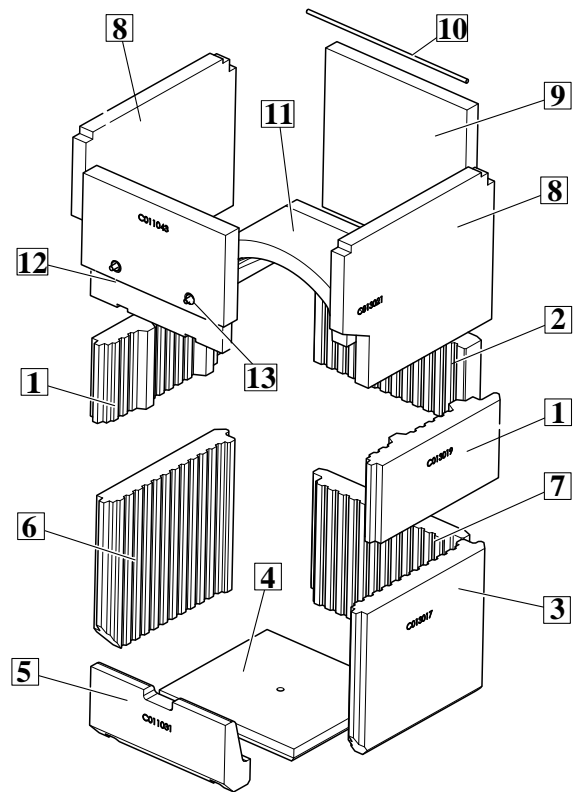
Die Schamottesteine Seitenwandstein rechts unten (3) und Seitenwandstein links unten (6) sind vorne unten deutlich angeschrägt.

Diese Schräge ist für den Einbau der Schamotte notwendig.



Abbildung 2: Schräge an Schamottestein

Die Seiten- und Rückwandsteine und den Keilstein mit Ausbaumörtel ausfütern. Die Fugenbreite sollte ca. 3 mm betragen.

Den Bodenstein (4) trocken einlegen, da dieser für Wartungsarbeiten an der Luftzufuhr entnehmbar sein muss.

Um den direkten Kontakt zwischen Schamotte und Guß zu vermeiden, rund um die Verbrennungsluftdüse(n) einen Streifen Faserfilz einlegen.

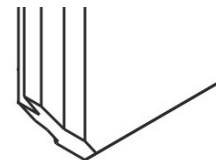

Abbildung 3: Faserfilz um Düse

Die Oberkanten der oberen Schamottereihe der Hauptbrennkammer dienen als Auflagefläche für die Formteile der Nachbrennkammer. Bitte achten Sie daher auf gleiche Einbauhöhe. Auf die Schamottebauteile der Hauptbrennkammer ein Mörtelband als Auflage der Nachbrennkammer aufziehen.

Die Nachbrennkammer besteht aus Schamotteplatten und wird von der Hauptbrennkammer durch einen Umlenkstein (11) abgegrenzt.

Den Isolierstein Front oben (12) mit der Front verschrauben. Hierzu die werkseitig montierten Schrauben (13) innen an der Front entfernen, die Schamotteplatte (12) setzen und mit den Schrauben befestigen.

Der dem Heizeinsatz beiliegende Rückwandsteinhalter (10) wird eingesetzt um den Rückwandstein oben zu fixieren.

Legen Sie den Rückwandsteinhalter wie im Bild gezeigt ein.

Den Umlenkstein (11) einsetzen und an die Rückwand schieben.

Den Deckel nach Einbau der Nachbrennkammer wieder aufsetzen. Den Deckel dabei so weit zur Front ziehen, dass dieser verspannungsfrei verschraubt werden kann. Evtl. den Deckel mit einem Gummihammer an die Dichtung anpressen.



Abbildung 4: Nachbrennkammer

Um den Deckel des WF nach dem Schamotteeinbau korrekt aufsetzen zu können unbedingt darauf achten, dass zwischen Oberkante Schamotte und Oberkante Korpus 15 mm Freiraum verbleiben.

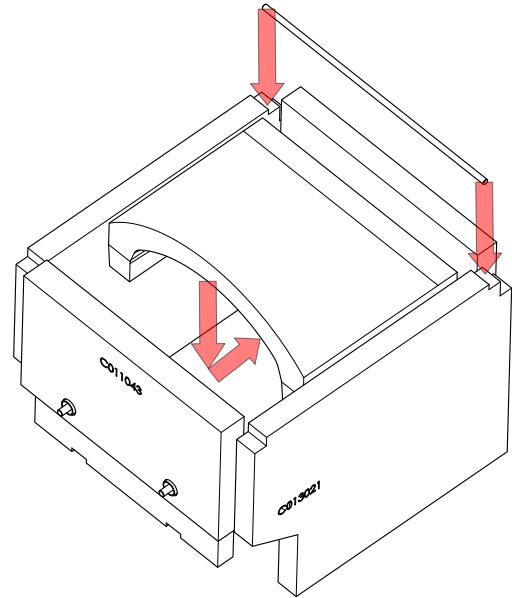

Abbildung 5: Einbauhöhe der Schamotte

Nicht vergessen: Den Aufkleber mit der Chargennummer auf den Produktbegleitschein des Heizeinsatzes aufkleben!

Ulrich Brunner GmbH

Zellhuber Ring 17-18

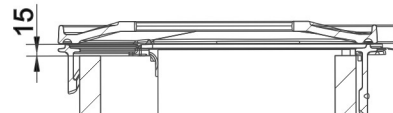
D-84307 Eggenfelden

Tel.: +49 (0) 8721/771-0

Fax: +49 (0) 8721/771-100

Email: info@brunner.de

Aktuelle Anleitungen unter: www.brunner.de

Art.Nr.: 200264